

## Столы модульные с дверками - Тумбы

### Комплектация:

- Стол-Тумба 912(Т)
- Стол-Тумба с Мойкой 912(ТМ)
- Стол-Тумба 500 (Т)
- Стол-Тумба с Мойкой 500(ТМ)
- Стол-Тумба Угловой 500(У)



## Комплектность

Артикул Наименование			МК-912(Т)	МК-912(ТМ)	МК-500(ТМ)	МК-500(Т)	МК-500(У)
			Тумба 912(Т)	Тумба 912 (ТМ) (с мойкой)	Тумба 500(ТМ) (с мойкой)	Тумба 500(Т)	Тумба 500(У) (угловая)
<b>Комплекующие*</b>							
1	Столешница (в сборе)	шт	1	1	1	1	1
2	Ножка левая	шт	2	2	2	2	2
3	Ножка правая	шт	2	2	2	2	2
4	Опора регулировочная	шт	4	4	4	4	4
5	Полка нижняя	шт	1	1	1	1	1
6	Полка средняя с двумя опорами	шт	1	1	1	1	1
7	Панели боковые	шт	2	2	3	3	-
8	Панели задние	шт	2	2	-	-	-
9	Упор верхний (с магнитами, с крепежом)	шт	1	1	1	1	-
10	Упор нижний (комплект, с крепежом)	шт	1	1	1	1	-
11	Шарнир верхний (комплект, с крепежом)	шт	2	2	1	1	-
12	Шарнир нижний (комплект, с крепежом)	шт	2	2	1	1	-
13	Дверка (Фасад, ручка и тыльная панель)	шт	2	2	1	1	-
14	Мойка (Мойка, перелив, сифон)	шт	-	1	1	-	-
<b>Крепёж**</b>							
1	Винт М4х10	шт	30	30	16	16	-
2	Шайба Ф4	шт	30	30	16	16	-
3	Шайба Ф6 увеличенная	шт	16	16	16	16	16
4	Винт М6х16 SW4	шт	16	16	16	16	16
5	Гайка М6	шт	16	16	16	16	16
6	Гайка М6	шт	22	22	12	12	-

\*- Возможны изменения в комплектации

\*\* - Часть крепежа может быть уже установлено, в таблице не указано

## Характеристики

- Столешница из пищевой нержавеющей стали AISI 304 толщиной 1 мм
- Загнутые «конвертом» углы столешницы – для эстетики
- Дополнительные царги столешницы – для жёсткости конструкции каркаса
- Дополнительная опорная перемычка для длинных столешниц
- Полностью разборная конструкция (оцинкованный крепеж для сборки - в комплекте)
- Каркас, полки, панели и дверки - сталь с полимерным покрытием
- Толщина металла ножек - 1,5 мм
- Усиление ножек дополнительными отгибами – для жесткости и эстетики
- Регулировочные опоры ножек
- Две полки, толщина металла - 1 мм
- Возможность изменения высоты установки средней полки – 5 положений
- Отверстия для прохода коммуникаций в полках
- Боковые и задние панели-заглушки
- При креплении модулей друг с другом можно не устанавливать боковые панели в стыках
- Для угловых конфигураций есть угловой стыковочный модуль, при этом боковые панели стыкуемых тумб переносятся на угловой модуль – для создания полностью закрытого комплекта мебели.

# Столы модульные с дверками - Тумбы - Руководство по эксплуатации

- Толщина металла фасадов дверок – 1,5 мм
- Усиление дверок тыльной панелью – для жёсткости и эстетики
- Стальные шарниры дверок, без пластиковых деталей – для исключения провиса дверок
- Магнитные упоры-фиксаторы дверок
- Для тумб с одной дверкой - возможность установки дверки с открыванием направо или налево.
- Для тумб с мойками - мойка, выпуск, перелив, сифон в комплекте
- Крепление моек – из металла, без пластиковых деталей - для уверенной фиксации и максимальной надёжности.
- Возможность расположения мойки слева или справа на столешнице.
- Отверстия в ножках сбоку – для крепления модулей друг с другом

## Размеры и вес:

		Артикул Наименование	МК-912(Т)	МК-912(ТМ)	МК-500(ТМ)	МК-500(Т)	МК-500(У)	
			Тумба 912(Т)	Тумба 912 (ТМ) (с мойкой)	Тумба 500(ТМ) (с мойкой)	Тумба 500(Т)	Тумба 500(У) (угловая)	
<b>Характеристики</b>								
1	Длина	мм	912	912	500	500	500	
2	Ширина	мм	500					
3	Высота	мм	850					
4	Вес нетто	кг	43,3	46,5	31	27,8	13,9	

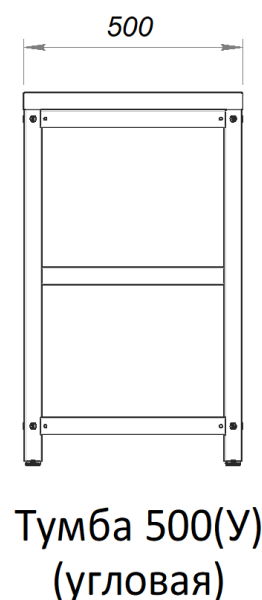
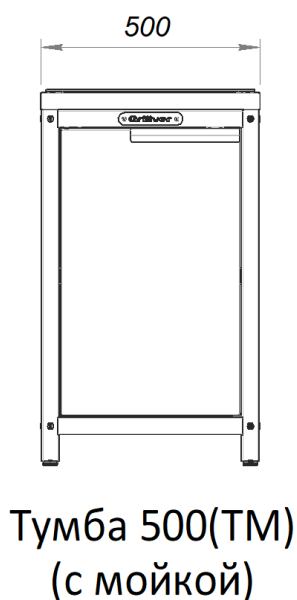
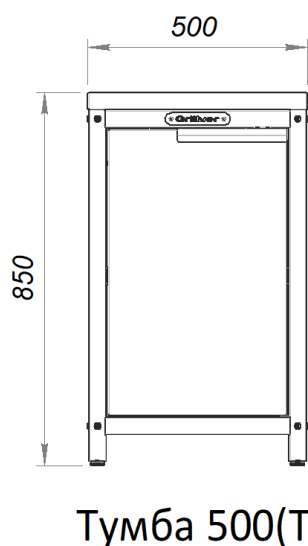
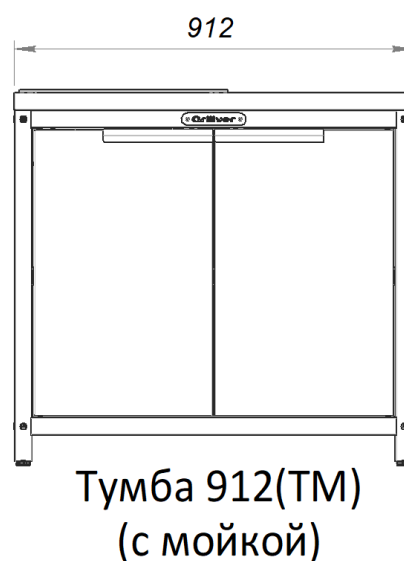
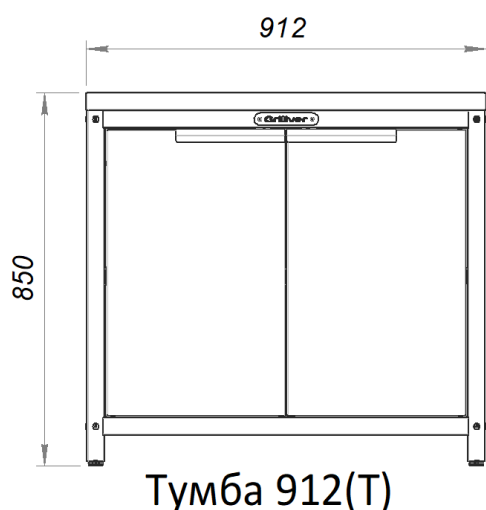

**Порядок сборки**

1. Положите столешницу (рабочей поверхностью вниз) на ровную горизонтальную поверхность.
2. Прикрепите три ножки к углам столешницы. На рисунке показано положение ножек – ножки имеют левое и правое исполнение. Обратите внимание на расположение пазов для крепления опор средней полки.

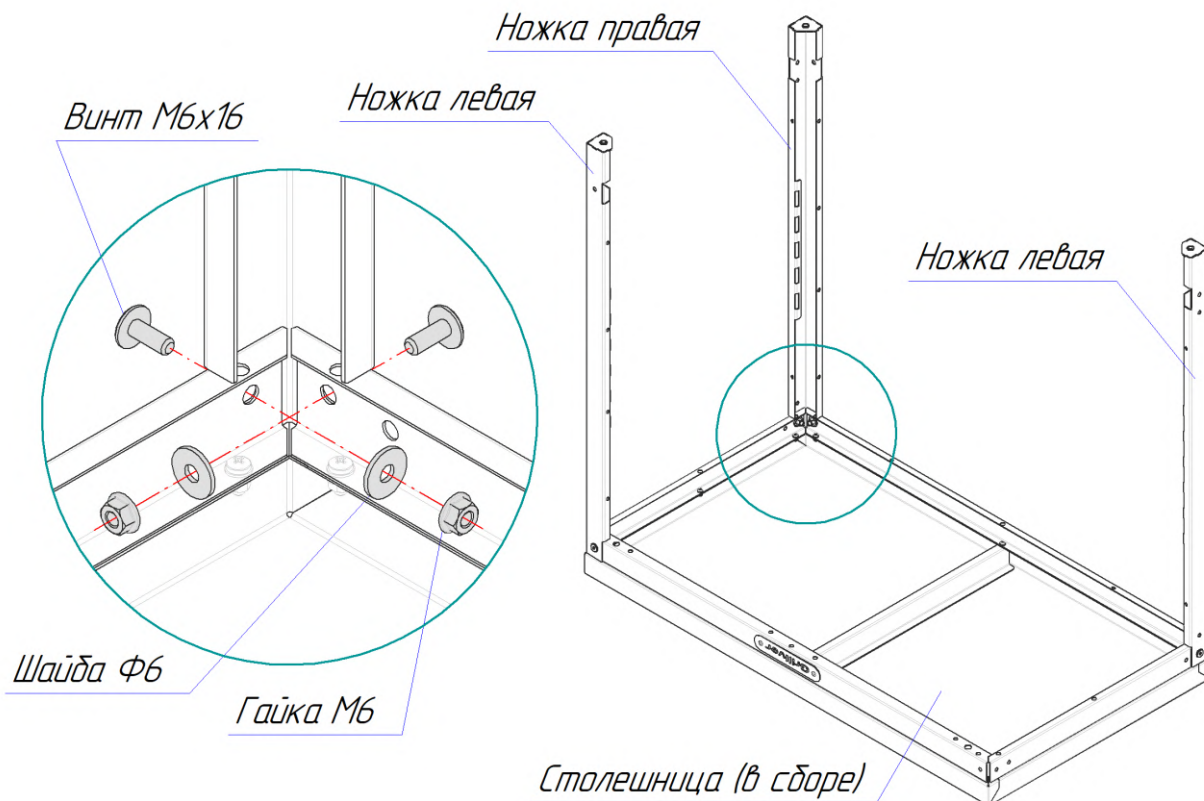

3. Вставьте нижнюю полку в соответствующие вырезы в ножках и закрепите её. Полку устанавливайте вырезами для коммуникаций к задней стенке.

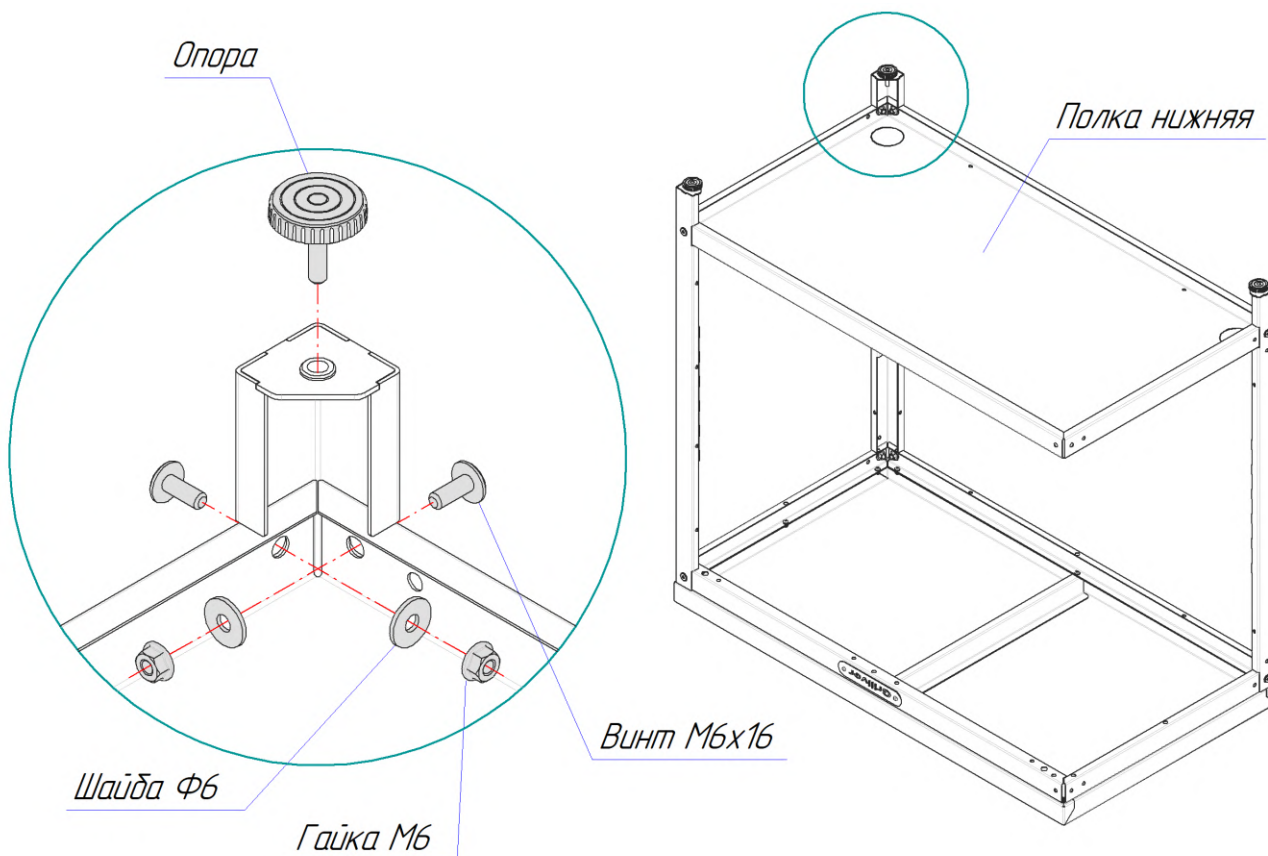

4. Прикрепите четвёртую ножку
5. Вкрутите в ножки регулировочные опоры.
6. Установите и закрепите боковые и задние панели.

Для тумбы 500 используйте 3 одинаковые панели.

Для тумбы 912 используйте две боковые и две задние панели.

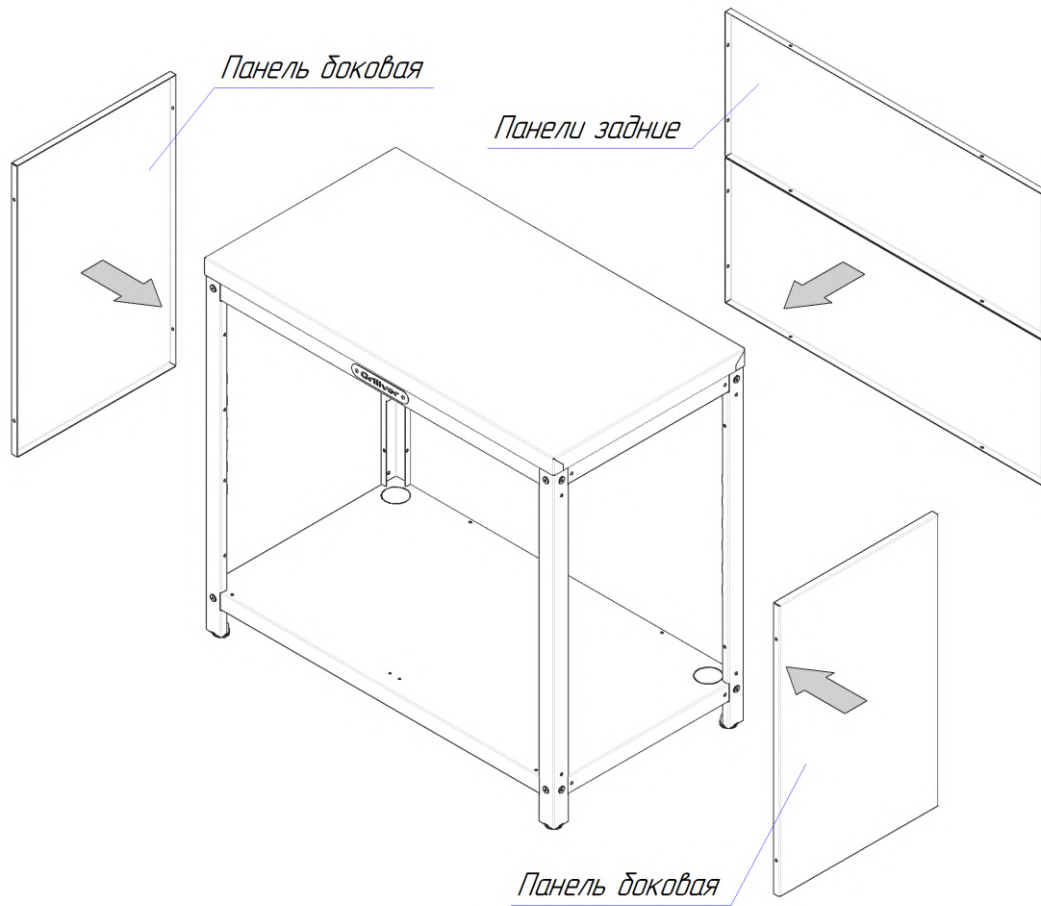

Винт M4x10

Гайка M4

Шайба Ф4

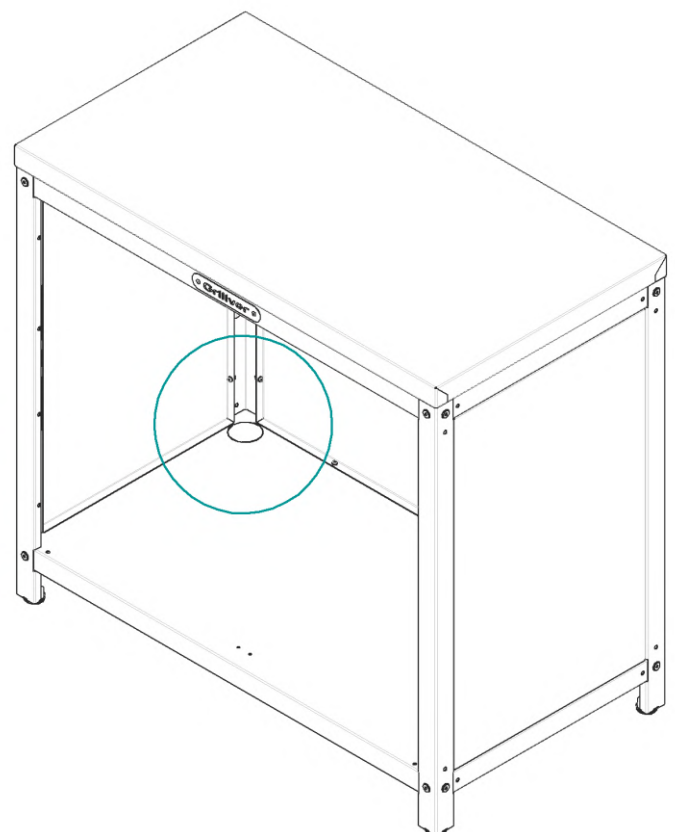
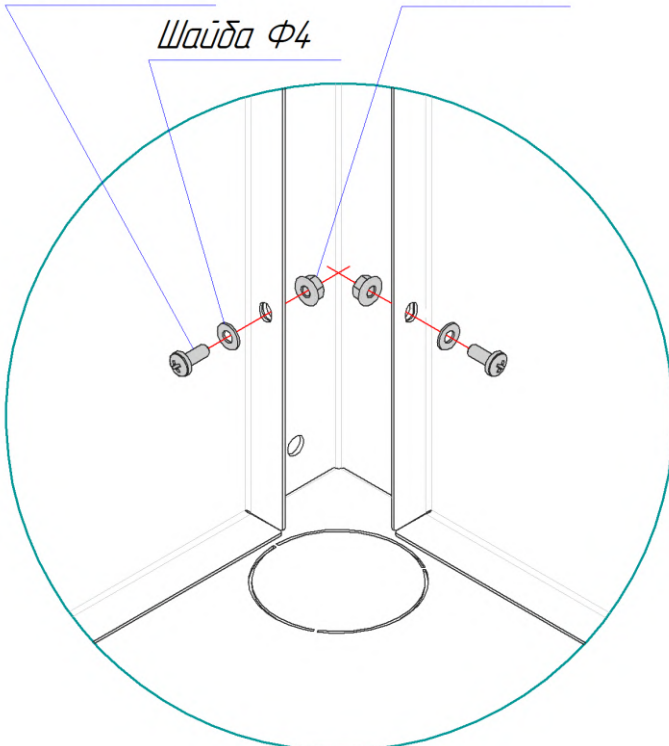

7. Установите верхний упор дверки (с магнитом).

Для тумбы с одной дверкой (500) используйте верхний упор с одним магнитом.

Упор устанавливайте на стороне открытия дверки.

Для тумбы с двумя дверками (912) используйте верхний упор с двумя магнитами.

Крепите верхний упор к царге столешницы винтами М4х10 (в потай, коническая головка)

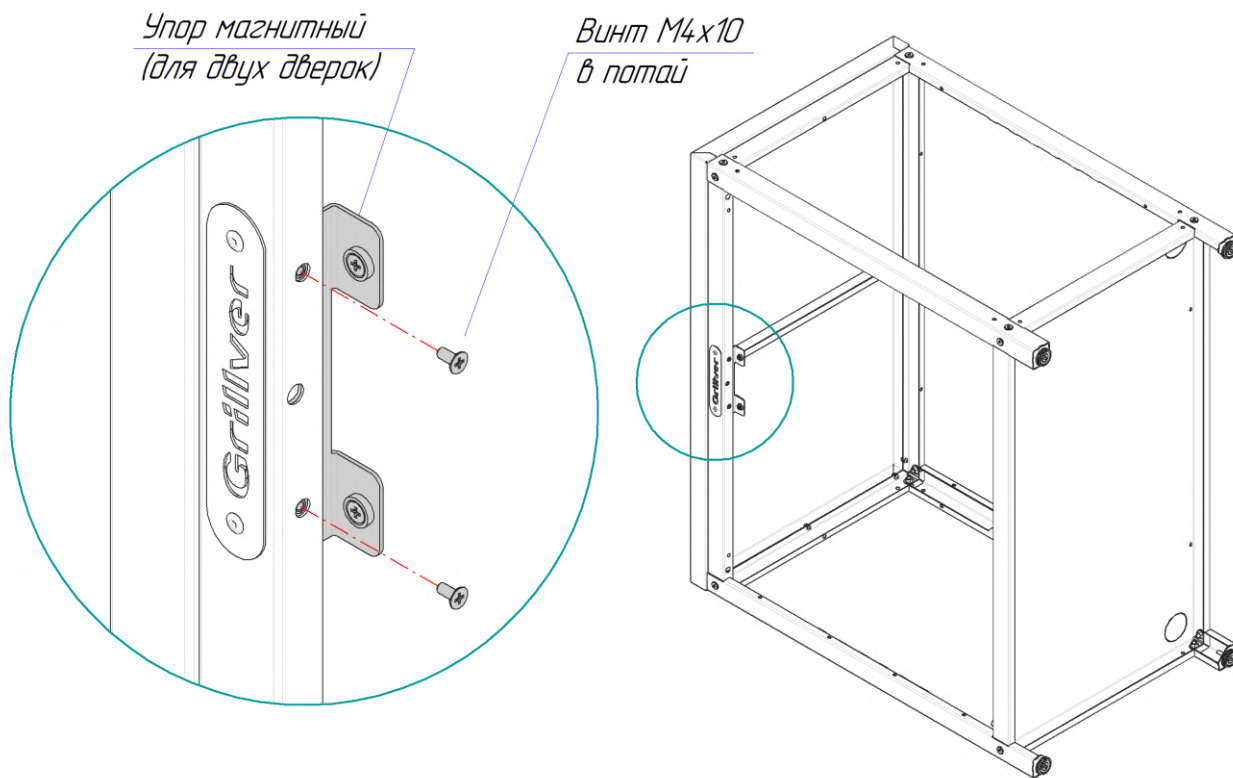

8. Установите среднюю полку.

Полку возможно установить на разной высоте (5 положений).

Сначала установите опоры полки, как показано на рисунке. Затем сверху установите полку на опоры.

Полку устанавливайте вырезами для коммуникаций к задней стенке.

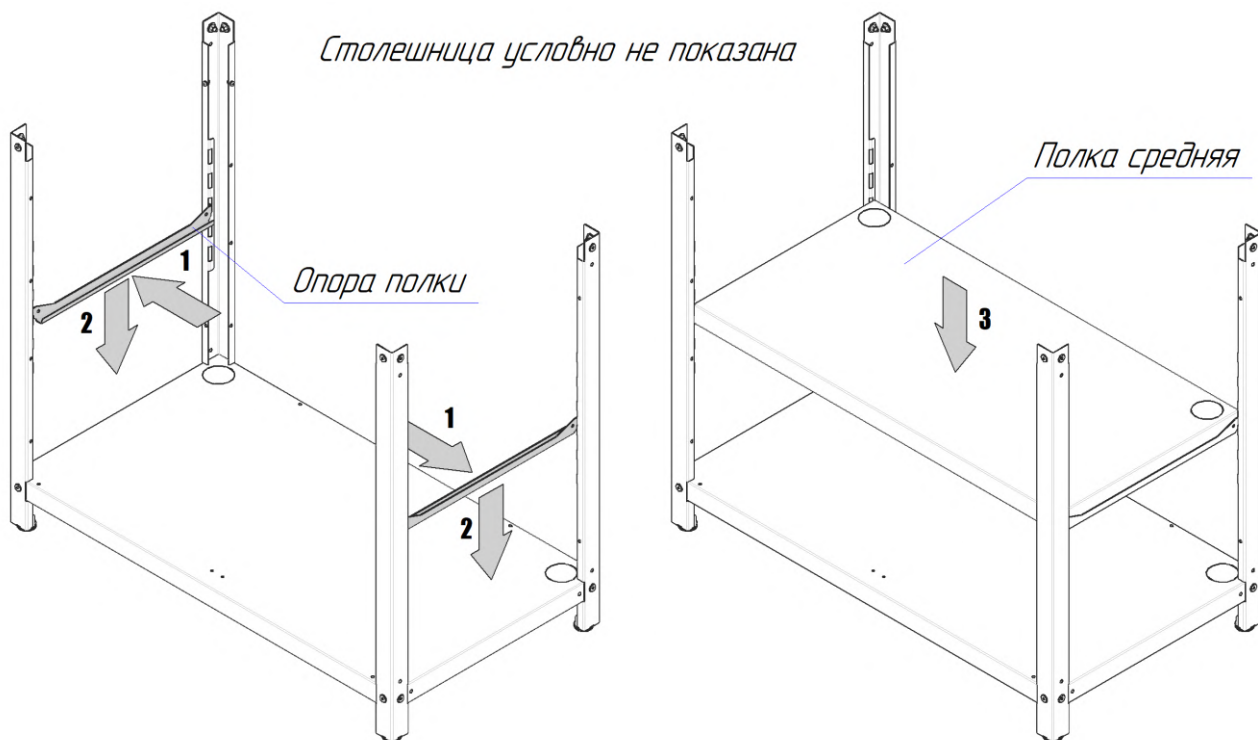

9. Установите нижний упор дверок.

10. Установите комплект нижнего шарнира.

Под головку винта М6х16 (с цилиндрической головкой и внутренним шестигранным отверстием) проставьте ДВЕ шайбы 6 мм.

Для тумб с двумя дверками соответственно устанавливайте два комплекта нижних шарниров.

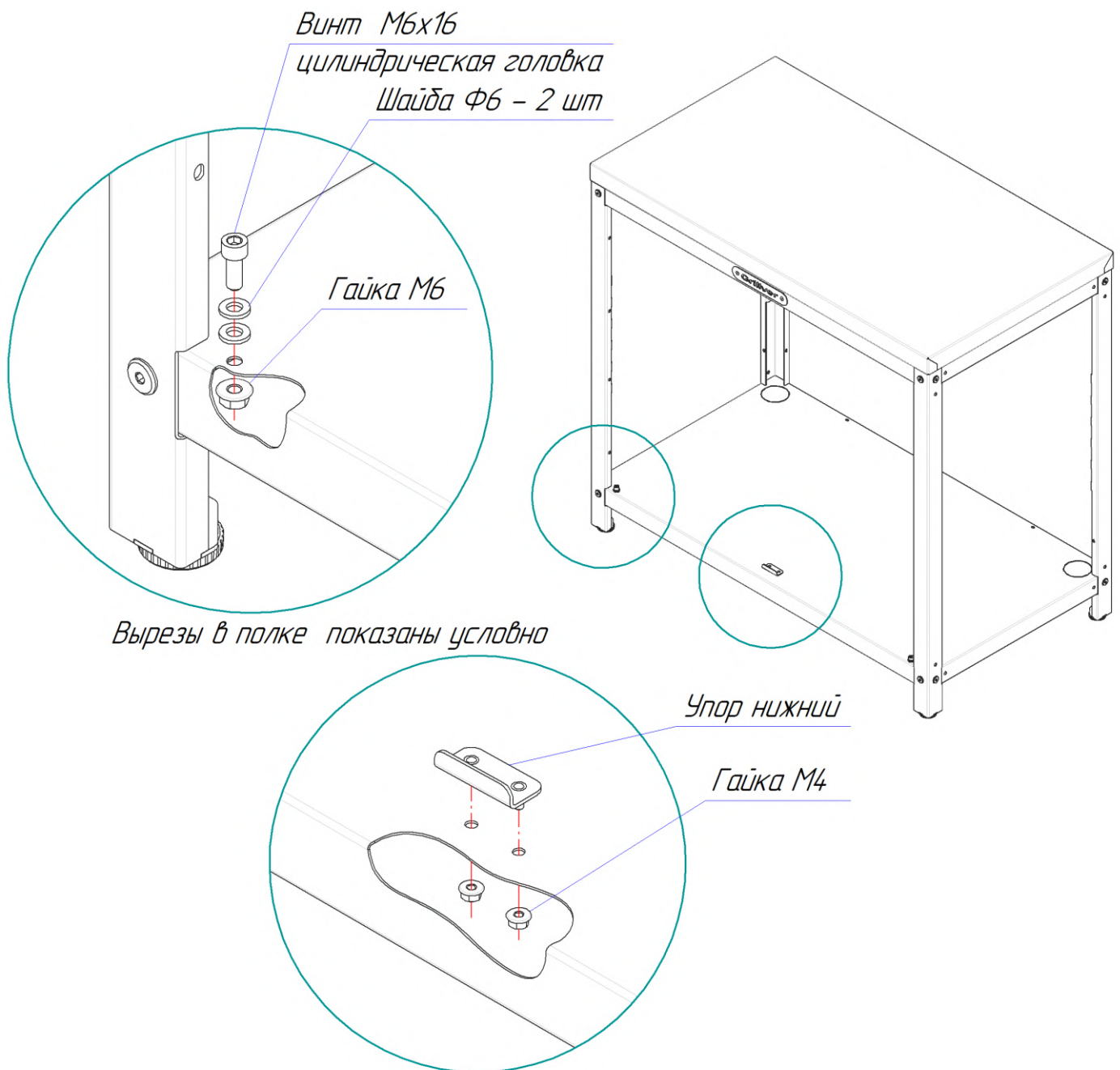

11. Закрепите ручки к фасадам дверок.

Ручку крепите на стороне открытия дверки.

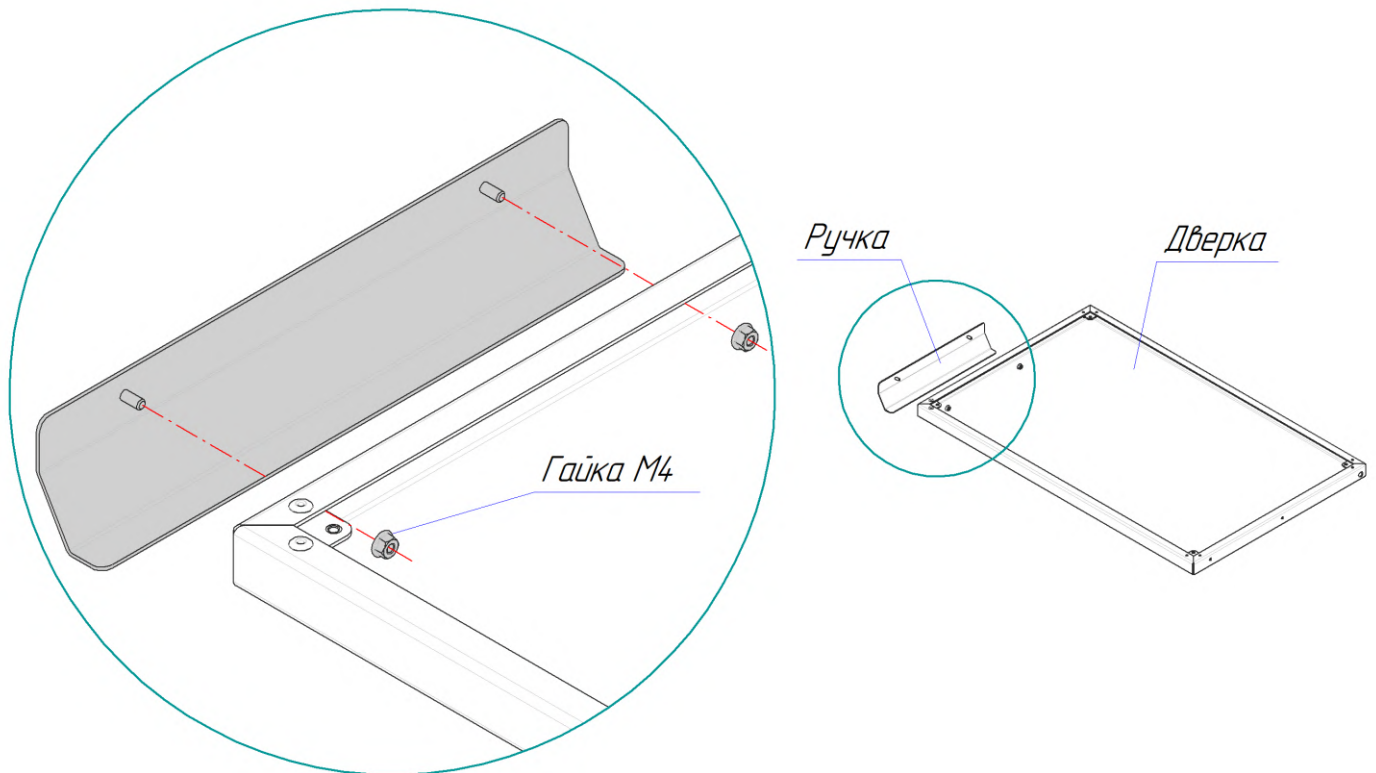

12. Установите и закрепите тыльные панели дверок.

Выполняйте эту операцию на ровной плоскости.

После сборки также возможно отрегулировать плоскостность фасадов ослаблением и затяжкой винтов, крепящих тыльную панель.

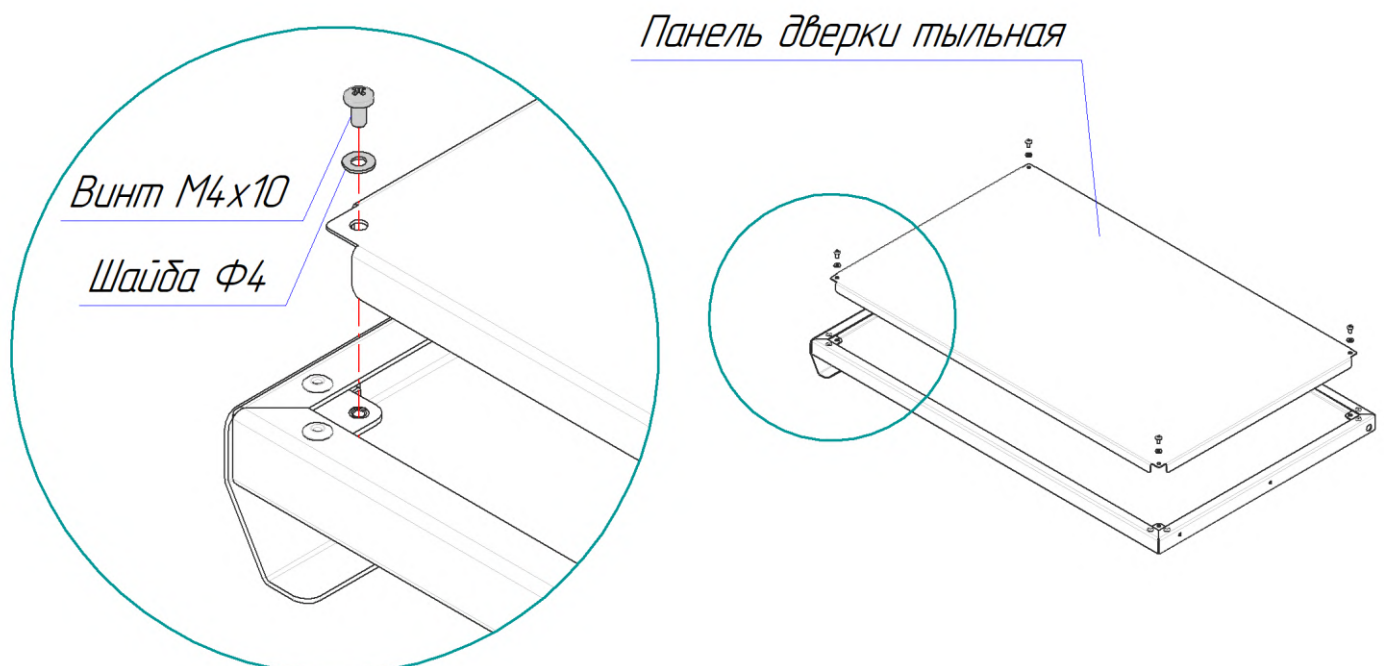

13. Установите и закрепите дверки.

Сначала наденьте дверку отверстием снизу на соответствующий нижний шарнир (цилиндрическая головка винта)(1).

Затем заведите дверку под царгу, совмещая соответствующие отверстия сверху дверки и в царге столешницы (2).

Вставьте верхний шарнир головкой винта (цилиндрическая головка) вниз, сквозь соответствующие отверстия в царге и дверке(3).

Прикрепите шарнир к царге винтом M4x10 (в потай, коническая головка).

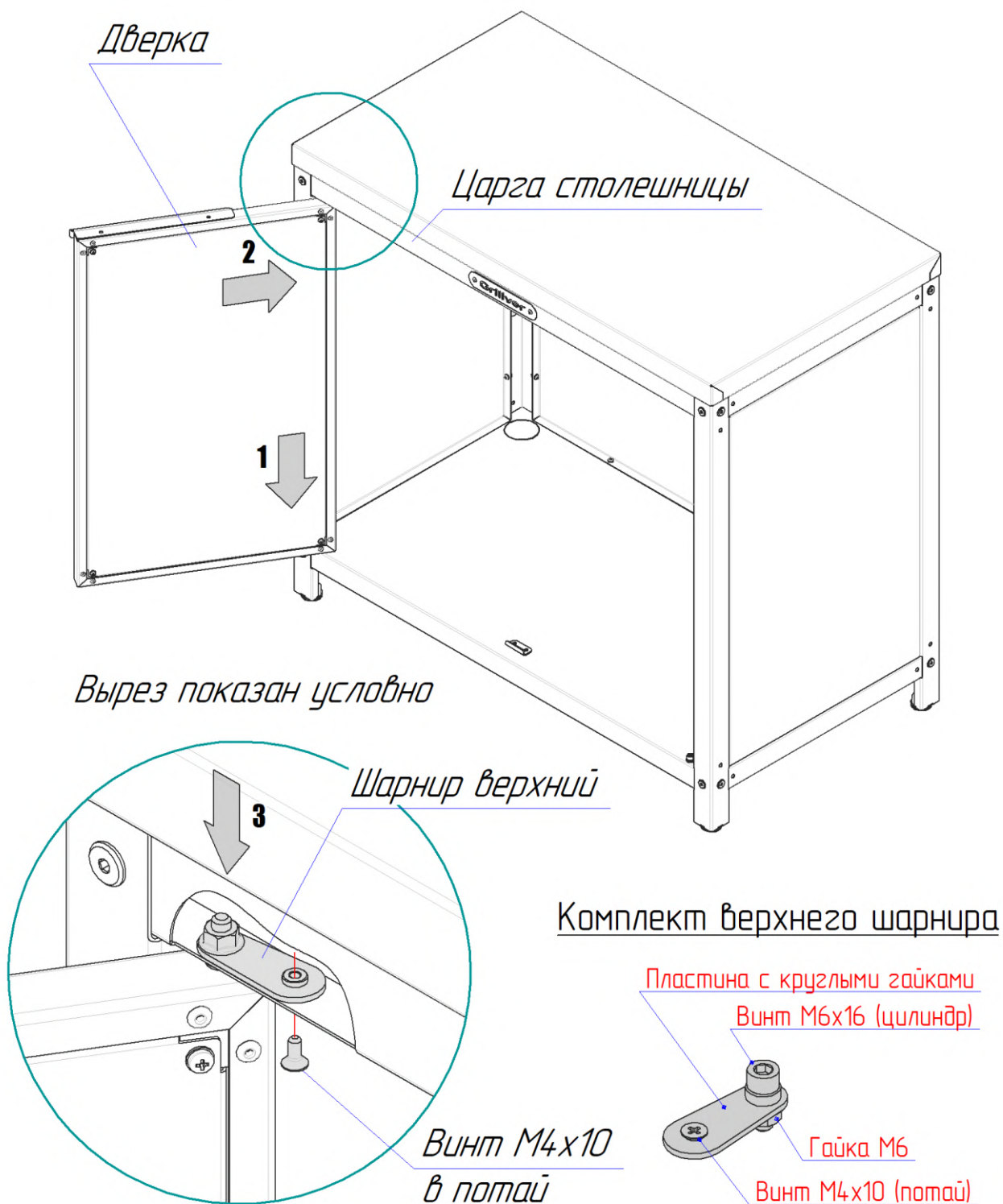

14. Установите тумбу на место.

Ножками отрегулируйте положение тумбы – до совпадения горизонтальных линий дверок и ручек.

Если угол дверки не доходит до упора (выпирает наружу), то ослабьте винты, крепящие тыльную панель дверки, поправьте дверку, затяните винты.

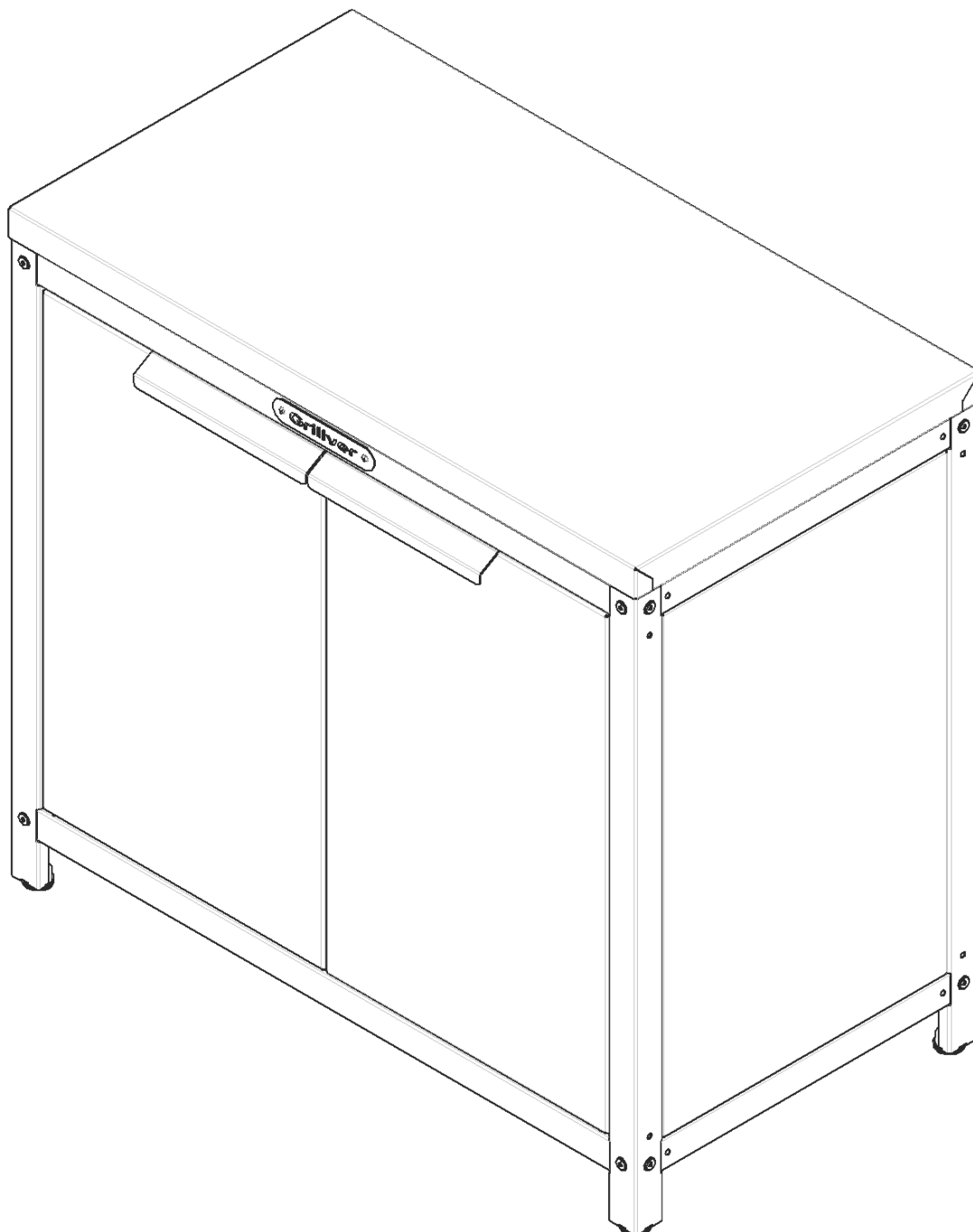

## Монтаж мойки в столешницу

### Комплектность

№	Наименование *	Ед. изм.	Кол-во
1	Мойка нержавеющая 480x480 мм	шт	1
2	Выпуск мойки с переливом	шт	1
3	Гофросифон	шт	1
<b>Крепёж</b>			
1	Винт М4х20 (под крестовую отвертку)	шт	8
2	Шайба 4, увеличенная	шт	8
3	Прижим (с гайкой М4)	шт	8

\*- Возможны изменения в комплектации, кран или смеситель для воды не входят в комплектацию.

Во избежание повреждения поверхностей, сборку производите на «мягком» материале, например, используйте гофрокартон от упаковки.

**Избегайте чрезмерного усилия при закручивании винтов, используйте только ручной инструмент – отвёртку.**

### Порядок монтажа

1. Прикрепите к мойке уплотнитель по внутреннему контуру (если мойка укомплектована уплотнителем).
2. Положите мойку на ровную горизонтальную поверхность.
3. Сверху на мойку положите столешницу проходом мойки сквозь проём в столешнице, при этом следите, чтобы отверстие для крана мойки было у тыльной стороны столешницы (передняя сторона столешницы – с логотипом производителя).
4. Выровняйте мойку относительно проёма.
5. Зафиксируйте мойку к столешнице (как показано на рисунке):
  - Возьмите прижим, заведите его со стороны мойки под крепёжную планку и вставьте выступом в паз бортика мойки.
  - Сверху, сквозь длинный паз в крепёжной планке, вкрутите винт М4х20 в гайку прижима, подложив под головку винта увеличенную шайбу Ф4.
  - При вкручивании винта прижим будет приподниматься до упора в крепёжную планку, притягивая при этом мойку к столешнице.
  - Прочелайте то же самое с прижимом в противоположном углу проема по диагонали, а затем со всеми остальными прижимами.
6. Проверьте, что мойка зафиксирована ровно, при необходимости поправьте и окончательно подтяните винты.
7. Выпуск, перелив и гофросифон можно установить на мойку после полной сборки стола.

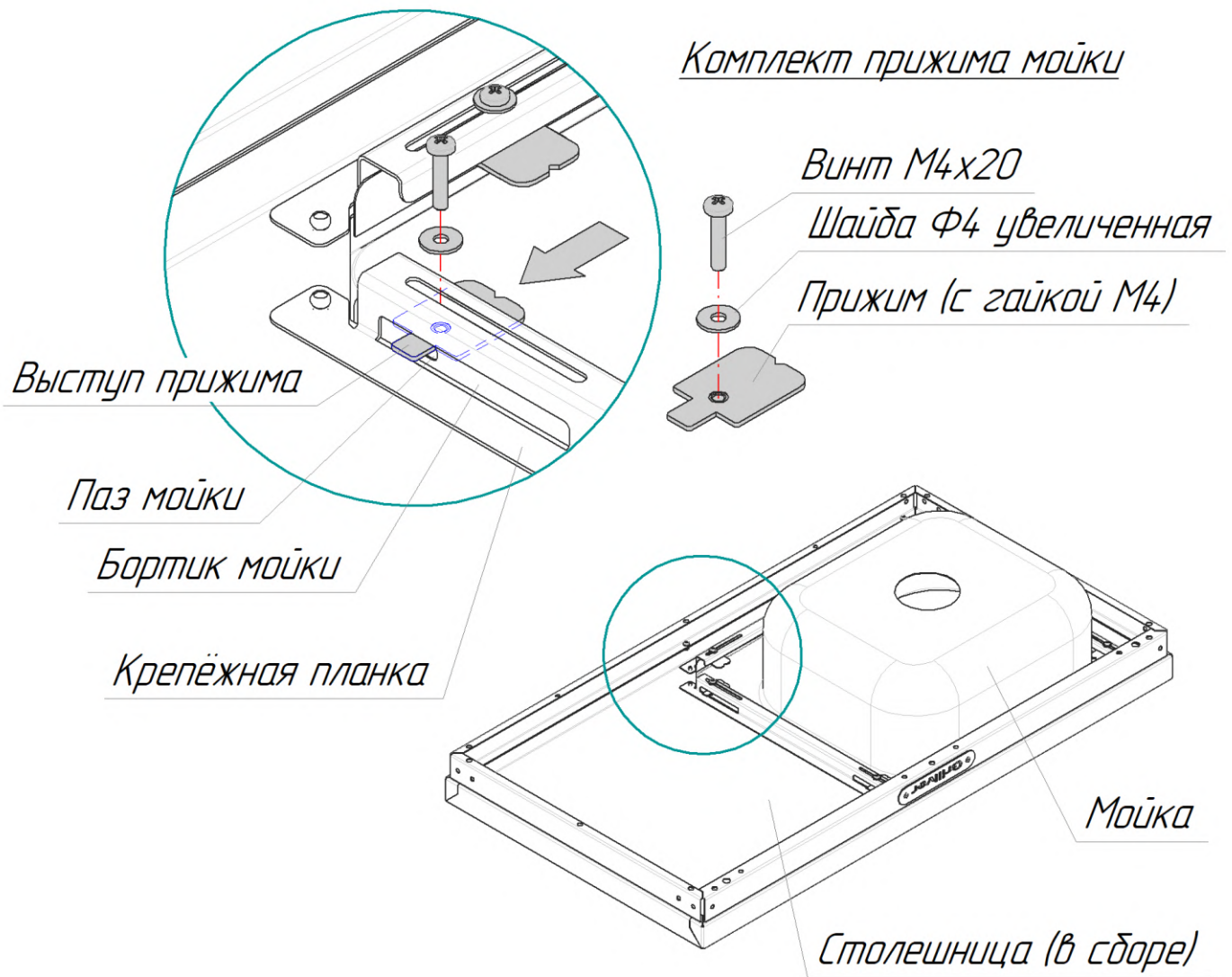

## Правила эксплуатации

Долговечность столов (далее по тексту – изделие) обеспечивается его правильной эксплуатацией.

Соблюдайте следующие правила эксплуатации:

1. Следуйте инструкциям производителя по сборке.
2. Перед использованием убедитесь, что изделие собрано правильно.
3. Изделие должно эксплуатироваться на ровной горизонтальной поверхности, чтобы избежать неравномерного распределения нагрузки, которое может привести к нарушению геометрии или повреждению изделия.
4. Не перегружайте рабочую поверхность изделия, чтобы не повредить его структуру.
5. Содержите изделие в чистоте, регулярно очищайте поверхность от жира, пищи и пыли.
6. Для очистки используйте мягкую ткань и нейтральные моющие средства, избегайте абразивных средств, которые могут повредить покрытие.
7. Используйте изделие только для предназначенных целей — приготовления пищи, хранения кухонных принадлежностей или инструментов.
8. Не ставьте горячие предметы или открытый огонь прямо на столешницу без защиты (например, подставки)
9. При появлении ржавчины или повреждения покрытия обработайте их антикоррозийными средствами.
10. Не допускайте длительного контакта с влагой, особенно если изделие используется на улице.
11. В холодное или влажное время года рекомендуется закрывать изделие или хранить его в помещении, защищенном от осадков и влаги.
12. Хранить в сухом защищенном от влаги месте.

## Транспортирование и хранение

Транспортирование изделий осуществляется всеми видами транспорта, в упаковке завода-изготовителя, в соответствии с правилами перевозок, действующими на данном виде транспорта.

Во время погрузочно-разгрузочных работ и транспортирования, упакованные изделия не должны подвергаться резким ударам, воздействию влаги и атмосферных осадков. Во избежание разрыва упаковки не допускается кантование упакованных изделий.

Способ укладки упакованных изделий на транспортное средство должен исключать их перемещение и удары друг о друга, а также стенки транспортного средства.

Условия хранения, в части воздействия климатических факторов, должны соответствовать группе хранения 3 по ГОСТ 15150-69 (закрытые или другие помещения с естественной вентиляцией без искусственно регулируемых климатических условий).

## Срок службы

Согласно ст. 5 ФЗ РФ «О защите прав потребителей», производителем установлены минимальный срок службы для данного изделия, который составляют не менее 10 лет для бытового использования.

Срок службы изделия действует с момента продажи и при соблюдении указанных правил эксплуатации.

## Гарантийные обязательства

1. Предприятие-изготовитель гарантирует работоспособность изделия при соблюдении Потребителем указанных правил эксплуатации, мер безопасности, правил транспортирования и хранения.
2. Гарантийный срок составляет 24 месяца с даты продажи. При невозможности установить дату продажи, гарантийный срок исчисляется с даты выпуска изделия изготовителем.
3. В течение гарантийного срока изготовитель обязуется бесплатно устранить заводские дефекты путём ремонта или замены дефектных деталей.
4. Гарантийный срок на замененные детали изделия исчисляется в соответствии с общим гарантийным сроком на изделие в целом (в частности, не продлевает и не возобновляет исчисление общего гарантийного срока на изделие в целом).
5. Гарантия не распространяется на неисправности изделия, возникшие не по вине завода-изготовителя. Это относится к неисправностям, возникшим вследствие следующих причин:
  - несоблюдения Потребителем или третьими лицами указанных правил эксплуатации, мер безопасности, правил транспортирования и хранения;
  - неправильной сборки изделия;
  - механического повреждения;
  - актов вандализма;
  - пожара;
  - погодных условий, таких как дождь, наводнение, град, ураган, землетрясение и другие подобные ситуации;
  - попадания на изделие агрессивных веществ и жидкостей, в том числе воды.

Гарантия не распространяется на изделия, использовавшиеся в коммерческих целях.

Гарантия не распространяется на крепёжные изделия, покрытие, на пластиковые, резиновые и деревянные части конструкций.

**С правилами эксплуатации, мерами безопасности, сроками и ограничениям по гарантии ознакомлен. Претензий к комплектности, внешнему виду и работоспособности не имею.**

Подпись \_\_\_\_\_ Фамилия И.О. \_\_\_\_\_

Дата \_\_\_\_\_

### **Внимание!**

**Производитель не несет ответственности за травмы и повреждения имущества, вызванные несоблюдением указанных требований мер безопасности и правил эксплуатации изделия.**

## Декларация о соответствии

Настоящий раздел содержит подтверждение соответствия изделия требованиям технических регламентов и норм безопасности. Декларация о соответствии № ЕАЭС RU Д-RU.РА08.В.51448/25 от 07.11.2025 выдана Межрайонной инспекцией Федеральной налоговой службы № 16 по Алтайскому краю.

Паспорт

Заполняется предприятием-изготовителем

**Стол-Тумба**

**Комплектация:**

- Стол-Тумба 912(Т)
- Стол-Тумба с Мойкой 912(ТМ)
- Стол-Тумба 500 (Т)
- Стол-Тумба с Мойкой 500(ТМ)
- Стол-Тумба Угловой 500(У)

Соответствует технической документации и указанной комплектации

Серийный номер \_\_\_\_\_

Дата выпуска \_\_\_\_\_

Штамп  
ОТК

Заполняется предприятием торговли

Наименование предприятия торговли

\_\_\_\_\_

Дата продажи \_\_\_\_\_

Печать  
предприятия  
торговли

Бесплатная линия для всех регионов России

**8 (800) 1000 817**

Эл. Почта отдела продаж: [sales@grillver.ru](mailto:sales@grillver.ru)

Адрес для корреспонденции: 656011, г. Барнаул, а/я 998

ООО "Феникс"

[WWW.GRILLVER.RU](http://WWW.GRILLVER.RU)

